

番号	名称	材質、仕様	数量	備考
①	調理釜	SUS304-φ500	1	
②	外釜	SUS304-φ550	1	
③	操作パネル		1	
④	電装品ボックス	SUS304	1	
⑤	釜回転作用ボックス	SUS304	1	手動ハンドル
⑥	脚	SUS304-φ50	4	アジャスト付
⑦	ドレンバルブ	1/2インチ(15A)	1	
⑧	圧力計	0.2MPa	1	
⑨	安全弁	0.05MPa	1	
⑩				

製品仕様	
外観寸法	1100W×885D×1085H
釜寸法	500φ×440H
釜容量	約75リットル
電源	AC 200V 3相
消費電力	16.0kW
最大電流	46A
本体質量	約130kg

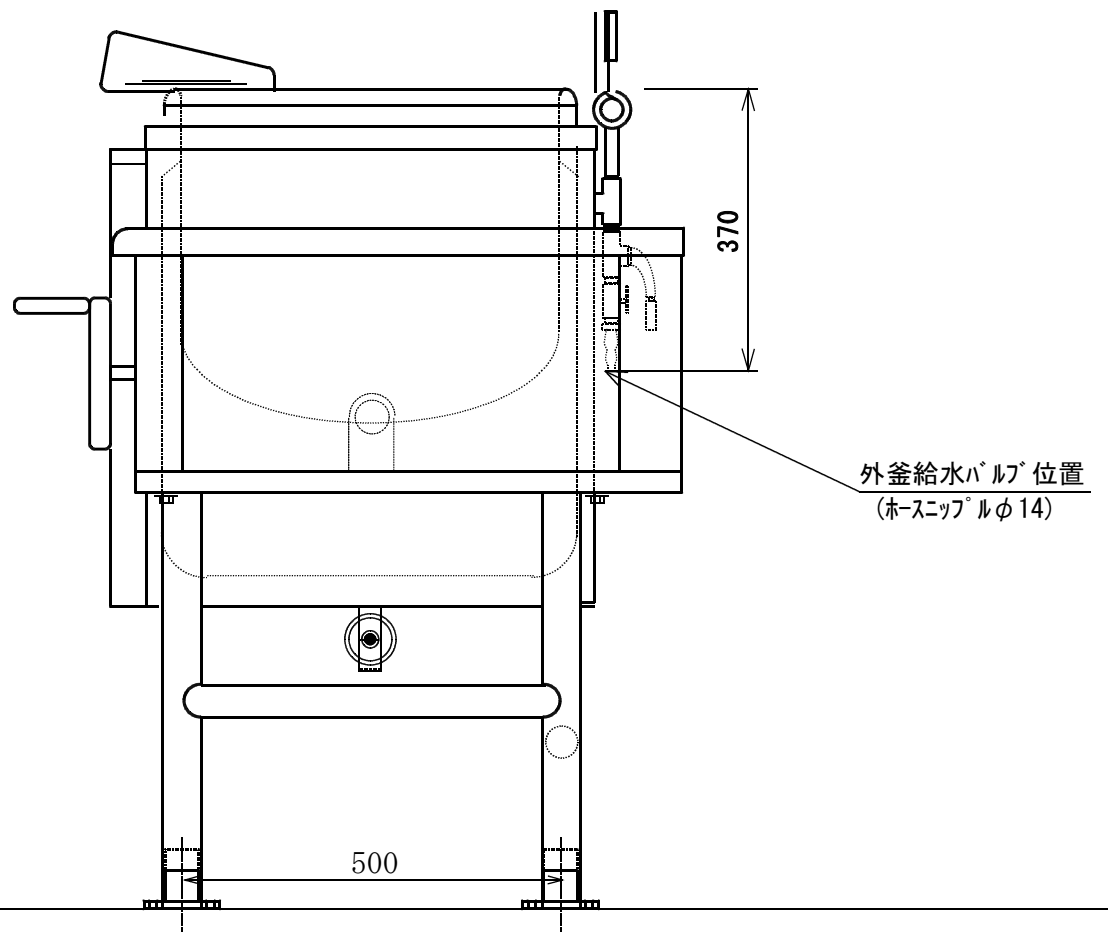
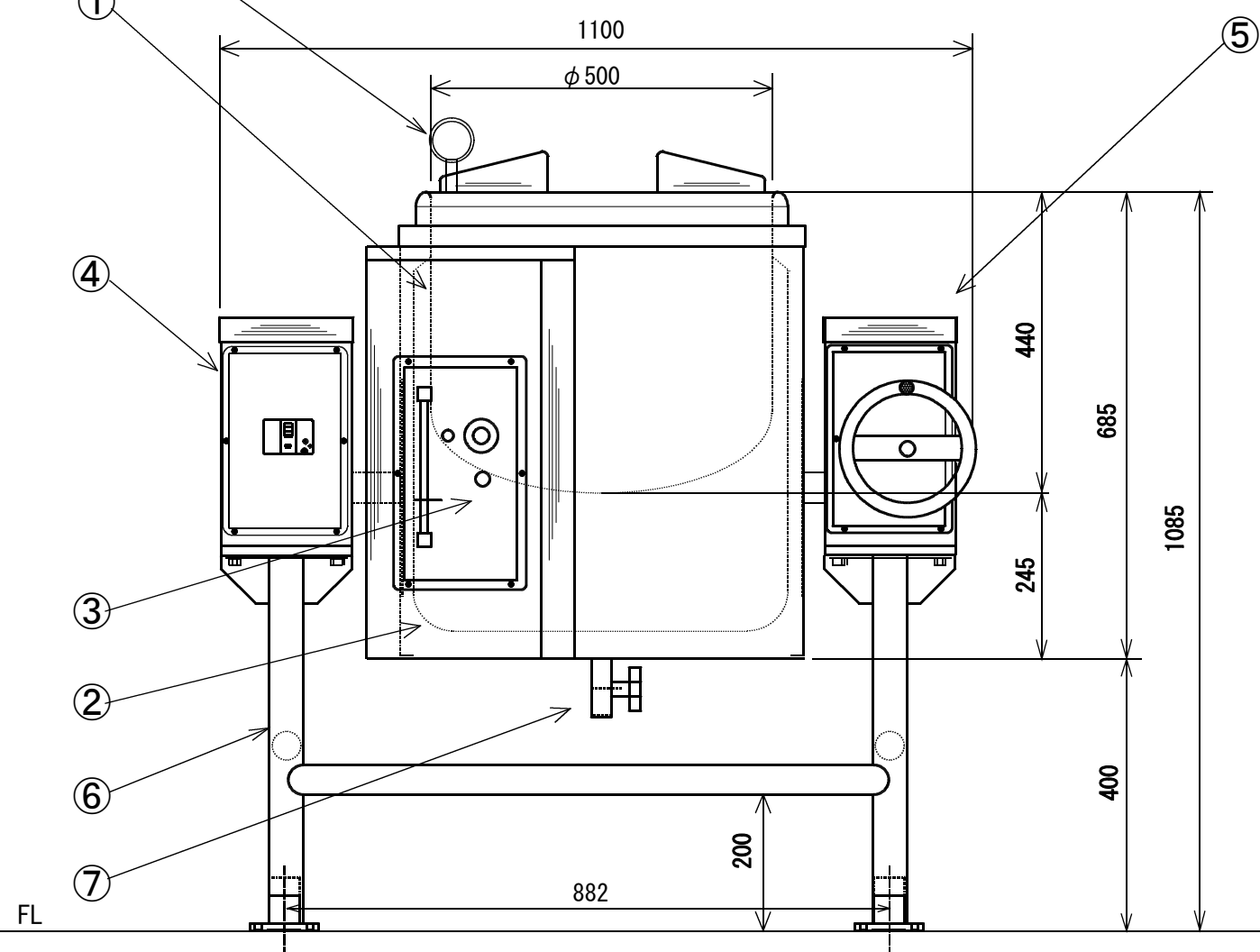

SANWA CHŪRI INDUSTRY CO., LTD.				電気スープケトル 外形図			
APPROVED BY	CHECKED BY	DESIGNED BY	DRAWN BY	SSK-75			
		Jun. T	T. KATO				
DRAWING NO.		DATE	2004. 08. 31	SCALE	1/10 (A3)	WEIGHT	ab. 130kg