

番号	名称	材質、仕様	数量	備考
①	本体	SUS430	1	
②	油槽	SUS430	1	
③	温度コントローラ		1	
④	電源スイッチ		1	
⑤	過昇防止器		1	パイメタル
⑥	温度センサ		1	C-A
⑦	キャブタイヤコード		2m	3.5sq 4芯 プラグ 無
⑧	ドレンバルブ		1	1・1/4インチ
⑨	排水ドリル			φ22
⑩	パイプ脚	SUS430	4	φ38、アジャスト付
⑪				
⑫				

製品仕様	
外觀寸法	750W×780D×850H
油槽容量	約35リットル
必要油量	約22リットル(20°C)
電源	AC 200V 3相
消費電力	11.4kW
適合ブレーカ	40A
本体質量	約37kg

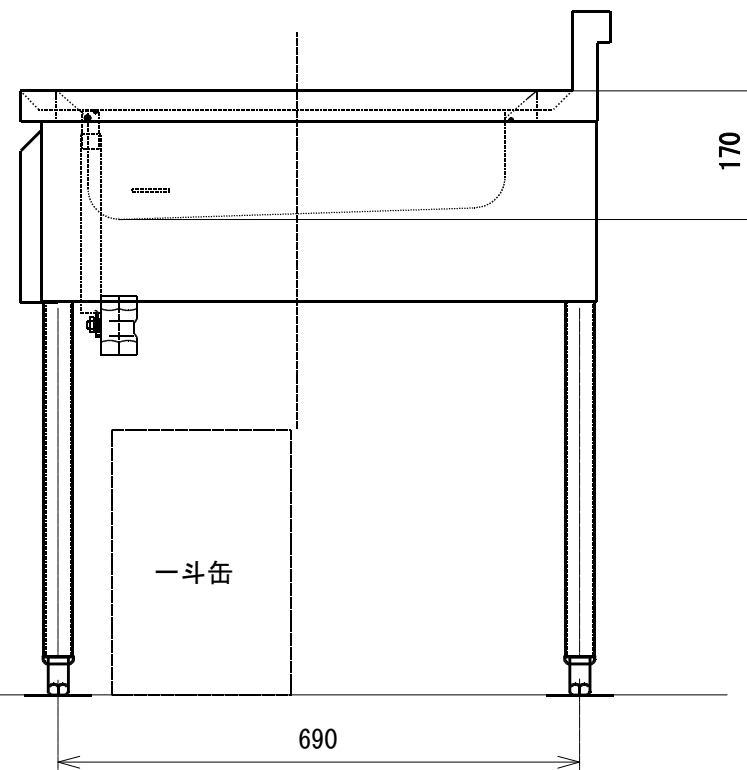
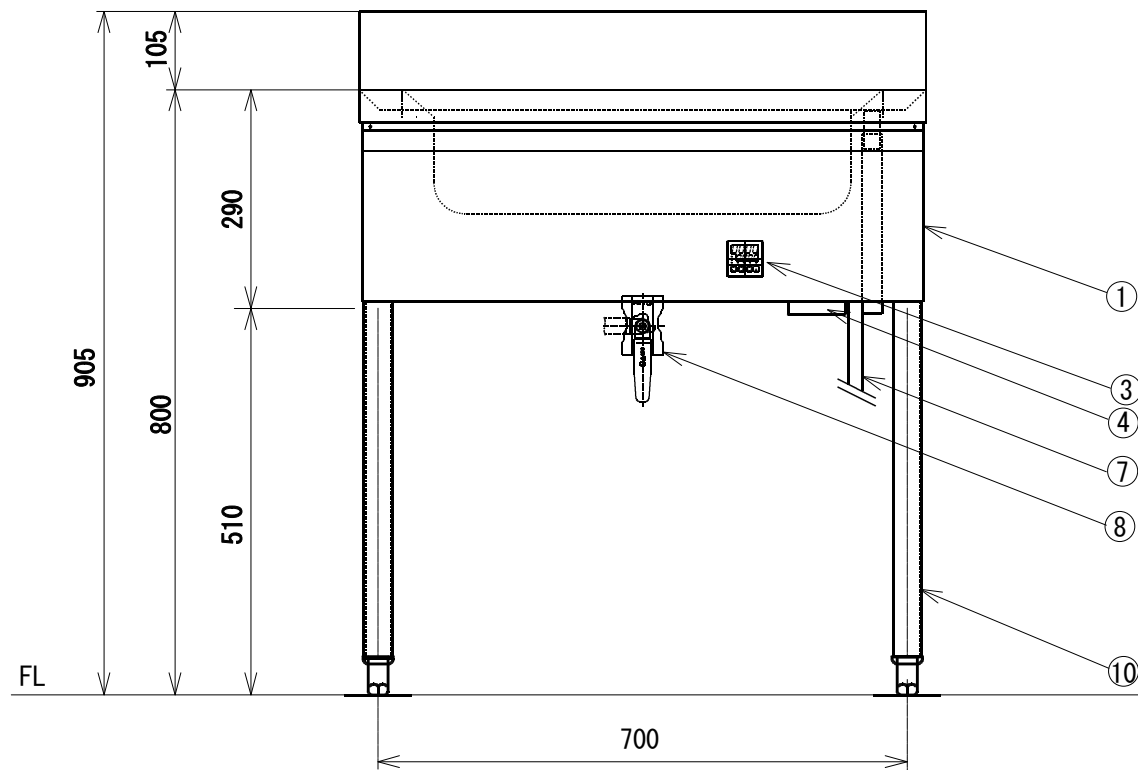

注意：必ず近くに漏電ブレーカーを設置してください。
使用しないときは必ず漏電ブレーカーをOFF
にして下さい。

SANWA CHURI INDUSTRY CO., LTD.				丸形フライヤー 外形図			
APPROVED BY	CHECKED BY	DESIGNED BY	DRAWN BY	SRF-114			
			jun. t				
DRAWING NO.		DATE	2009/02/26	SCALE	1 / 10 (A3)	WEIGHT	ab. 37kg

※仕様・外觀は改良のため、予告なく変更することがあります