

番号	名称	材質、仕様	数量	備考
①	パン蓋	SUS304	1	
②	パン本体	SUS304-2t+SS10t	1	
③	ヒーター	アルミ鑄込み、1kW	18	
④	主操作ボックス	SUS304	1	
⑤	パン回転操作ボックス	SUS304	1	手動ハンドル
⑥	脚	SUS304-φ50	4	アジャスト付
⑦				
⑧				
⑨				
⑩				

製品仕様	
外観寸法	1650W×1015D×850H
パン寸法	1120W×715D×210H
電源	AC 200V 3相
消費電力	18.0kW
最大電流	52A
本体質量	約220kg

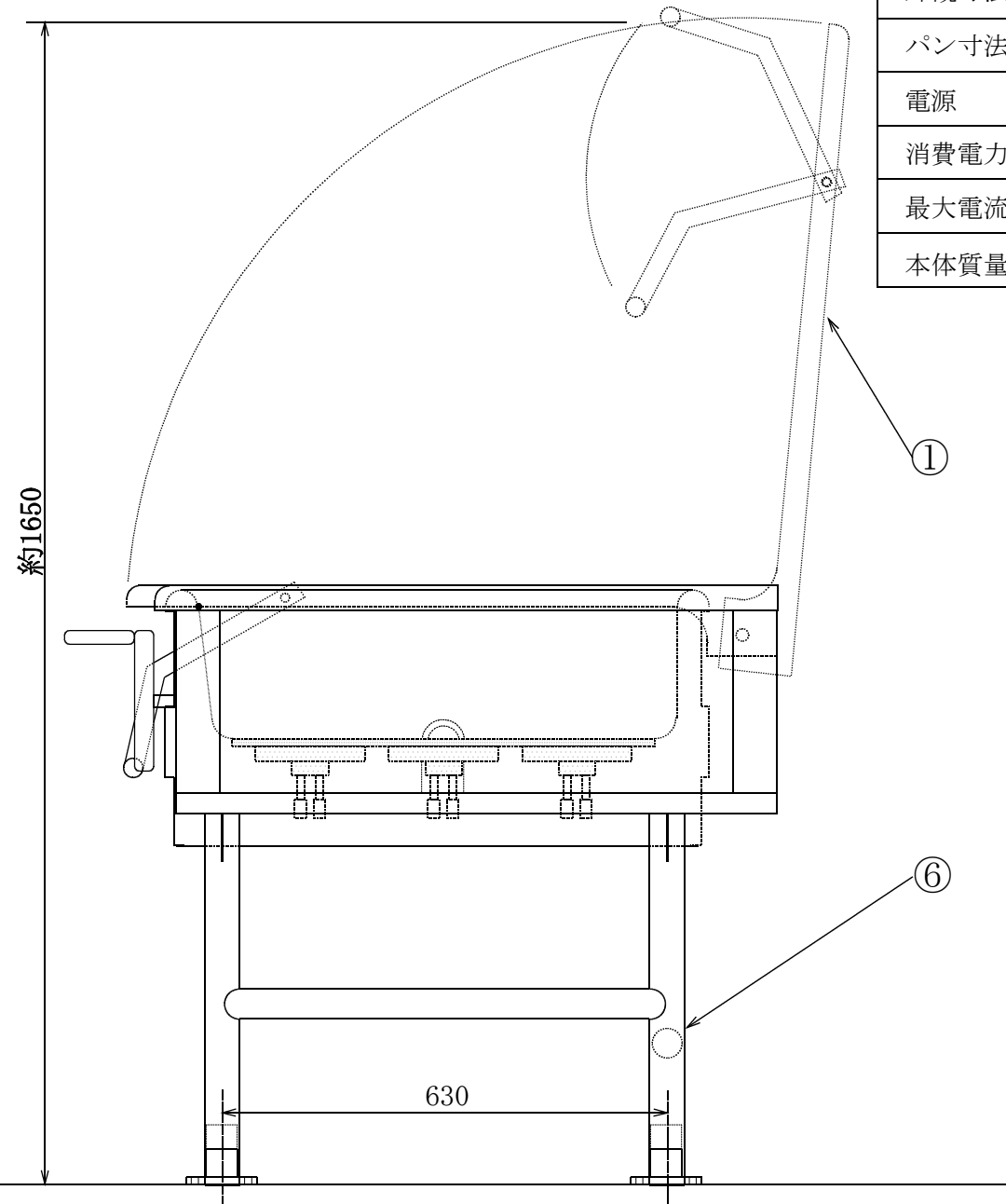
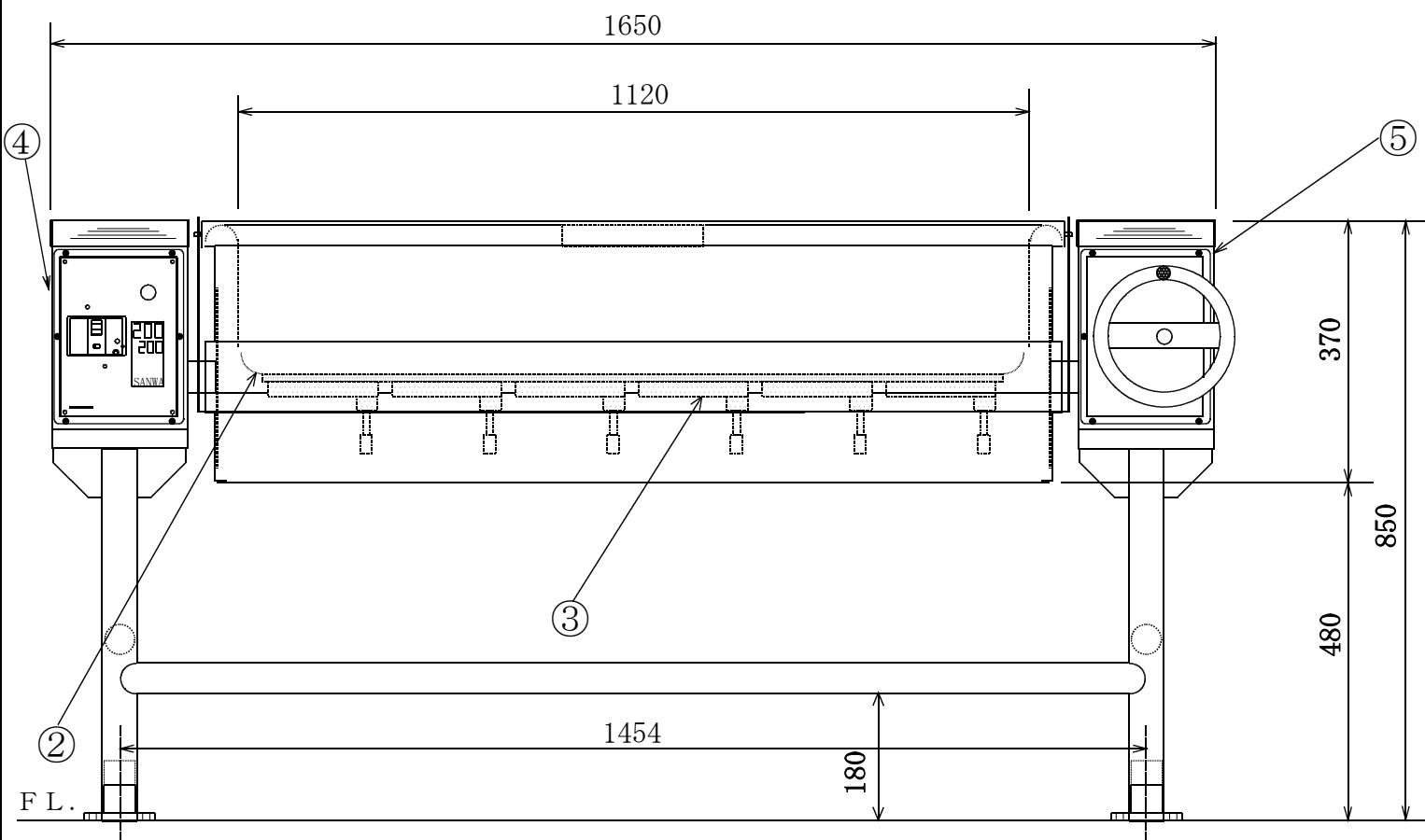

SANWA CHŪRI INDUSTRY CO., LTD.				電気ブレイジングパン 外形図			
APPROVED BY	CHECKED BY	DESIGNED BY	DRAWN BY	BSK-18			
			T. KATO				
DRAWING NO.		DATE	2002. 10. 17	SCALE	1 / 10 (A3)	WEIGHT	ab. 220kg