

番号	名称	材質、仕様	数量	備考
①	本体	SUS430	1	
②	油槽	SUS430	1	
③	発熱管	SUS304	3	φ90
④	温度コントローラ		1	
⑤	温度センサ		1	C-A
⑥	過昇防止器		1	液膨張式
⑦	キャブタイヤコード		2 m	5.5sq 4芯 プラグ無
⑧	ドレンハンドル		1	
⑨	ドレンバルブ		1	1-1/4インチ
⑩	パイプ脚	SUS430	4	φ38、アジャスト付
⑪	過昇防止器		1	パイメタル式
⑫				

製品仕様	
外観寸法	550W×600D×840H
油槽容量	約35リットル
必要油量	約32リットル(20℃)
電源	AC 200V 3相
消費電力	7.8kW(180℃)
適合ブレーカ	30A
本体質量	約50kg

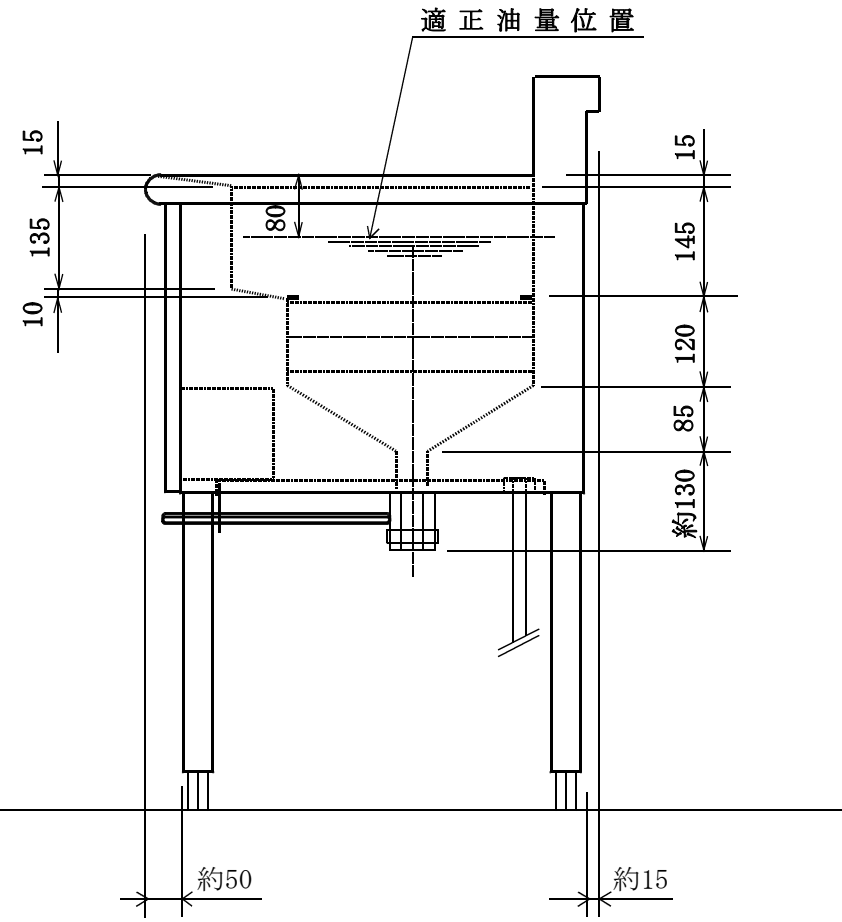
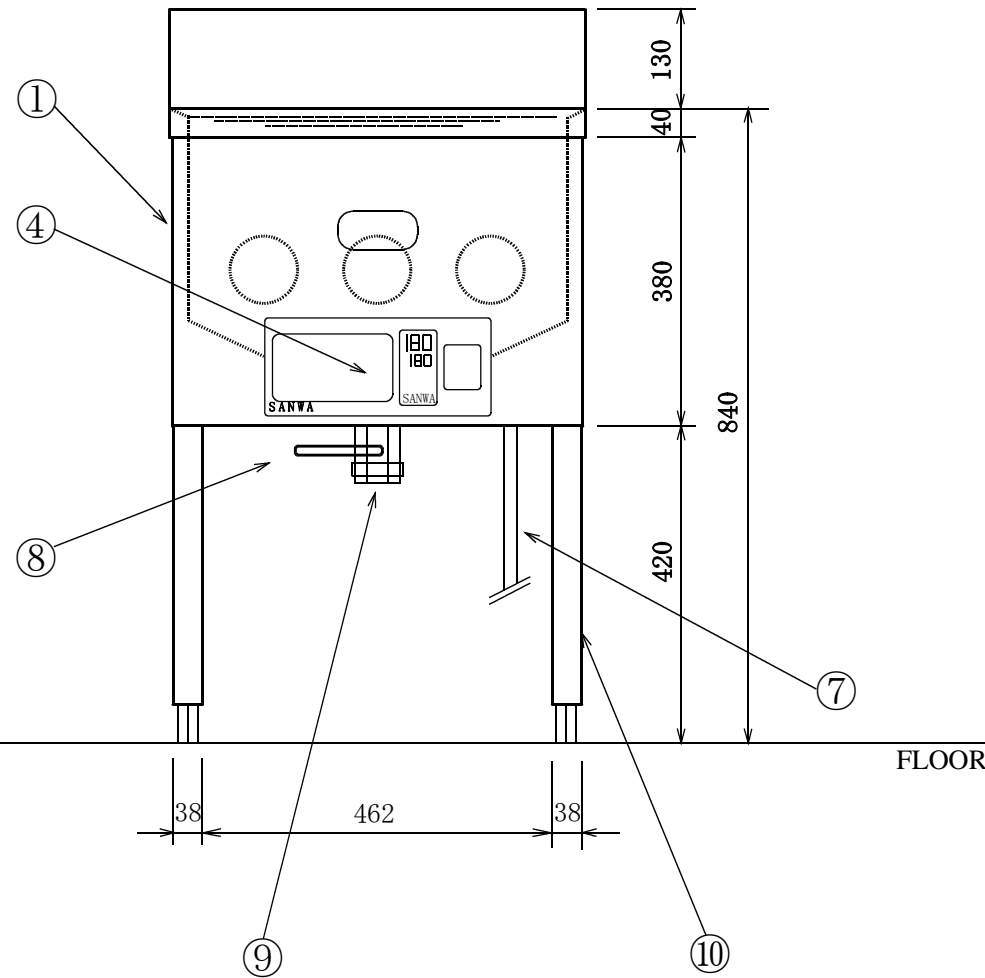

注意：必ず近くに漏電ブレーカーを設置してください。
 使用しないときは必ず漏電ブレーカーをOFF
 にして下さい。

SANWA CHŪRI INDUSTRY CO., LTD.				電磁フライヤー 外形図			
APPROVED BY	CHECKED BY	DESIGNED BY	DRAWN BY				
		M. SUZUKI	T. KATO				
DRAWING NO.		DATE	02.07.22	SCALE	1/10 (A3)	WEIGHT	ab. 50kg
				NSF-070BP			