

NO.	ARTICLES	部 品 名	REMARKS
1	HOPPER	ホッパー	Fc ELECTROLYSIS PLATING
2	GEARED MOTOR	減速機部 ギヤードモーター	100VAC / 220VAC 1φ 0.3KW 50/60Hz
3	BODY	ベース	SUS
4	FEED PAN	肉 皿	Ac
5	SCREW	ロール	Fc ELECTROLYSIS PLATING
6	CORE STICK	角芯	
7	KNIFE	ナイフ	SUS
8	CHOPPER PLATE	プレート	HARD STEEL for EDGED TOOL
9	RING CAP	キャップ	Fc ELECTROLYSIS PLATING
10	CORD	コード	1.5m
11			

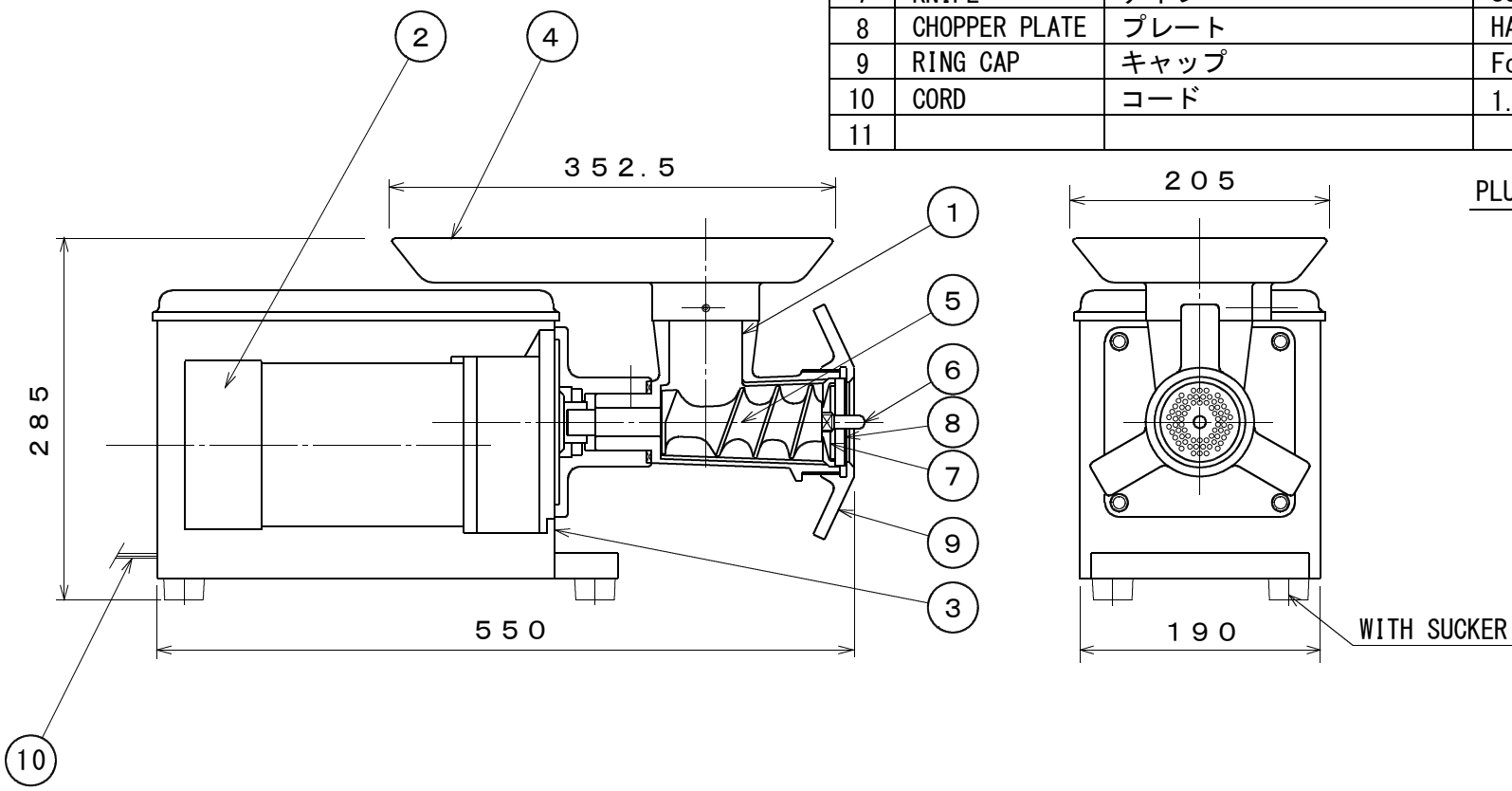

MOTOR	CAPACITY	PLATE SIZE	PLATE HOLE	WEIGHT
100V / 220V 300W	100~150 kg/h	69φ	3.2mm	ab. 21kg

特記	OHMICHI			SCALE	1/4 (A-3)		TYPE	OMC-12	
	株式会社 大道産業			設計	製図	承認	NAME	MEAT GRINDER	
						坂田		ミート グライNDER	